

**AXOR**<sup>®</sup>  
hansgrohe

**DESIGNER  
VISIONS  
FOR YOUR  
BATHROOM**

---

**„JEDES  
BAD  
BRAUCHT  
EINEN  
TRAUM.“**



Philippe Grohe bringt als Leiter der Marke Axor und Enkel des Firmengründers von Hansgrohe den visionären Geist der internationalen Designereleite mit der Erfahrung aus über 100 Jahren Sanitärkompetenz zusammen.

”

Welche Bedeutung hat Wasser für unser Wohlbefinden? Warum duschen wir länger als die eine Minute, die nötig ist, um sauber zu werden? Und was ist es eigentlich, das ein gutes Bad ausmacht?

Wir stellen uns diese Fragen gemeinsam mit einer Reihe von außergewöhnlichen Designern und Architekten unserer Zeit. Kreative Gestalter geben uns mit ihren Traumbädern ihre Sicht auf den Lebensraum Bad und eine Antwort darauf, wie das Leben im Bad ein bisschen schöner und besser werden kann. Ihre unterschiedlichen Denkweisen und Designhandschriften eröffnen eine Vielfalt

von Lösungsansätzen – begleitet von einer großen Auswahl. Denn es gibt nicht nur eine Badlösung für alle, sondern für jeden seine ganz individuelle.

Lassen Sie sich von der Innovationskraft unserer Designer inspirieren. Und finden Sie mit der Marke Axor Ihr persönliches Wohlfühlbad.

Ihr



“

---

# DIE AXOR STILVIELFALT



**Axor** Citterio, Seite 52\_53

**Axor** Urquiola, Seite 36\_37

**Axor** Starck Organic, Seite 28\_29

**Axor** Uno<sup>2</sup>, Seite 48\_49

**Axor** Starck, Seite 32\_33



**Axor** Massaud, Seite 24\_25

**Axor** Carlton, Seite 56\_57

**Axor** Montreux, Seite 60\_61

**Axor** Bouroullec, Seite 44\_45

**Axor** Citerio M, Seite 40\_41

# DIE AXOR DESIGNER

**PHILIPPE  
STARCK**

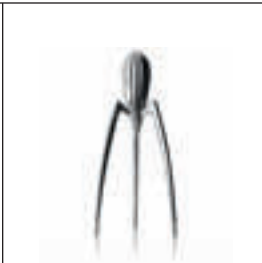

**ANTONIO  
CITTERIO**



**PHOENIX  
DESIGN**



**JEAN-MARIE  
MASSAUD**



**PATRICIA  
URQUIOLA**



**RONAN & ERWAN  
BOUROLLEC**

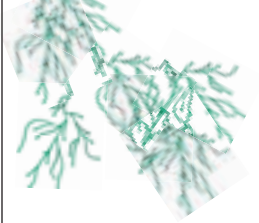

Vom Popstar bis zur Meisterin des Stilmix, von zahlreich prämierten Produktdesignern bis zu (Innen-)Architekten, die in der internationalen Möbelindustrie einen exzellenten Ruf genießen. So unterschiedlich die Designer, so abwechslungsreich ihre Sichtweisen und so unterschiedlich die Ausprägungen der Produkte. Und sie entwickeln für Axor nicht nur außergewöhnliche Badkollektionen, sondern prägen mit ihren innenarchitektonischen Kompetenzen auch den kompletten Raum.

### PHILIPPE STARCK

Der Popstar unter den Designern: einer der wohl bekanntesten Designer und ein unermüdlicher Freigeist, der mit seinem spektakulären Stil gerne überrascht.

Meisterstücke: Zitronenpresse Juicy Salif (Alessi), Badkollektion Axor Starck Organic (Axor), Stuhl Louis Ghost (Kartell), Badkollektionen Axor Starck und Axor ShowerCollection designed by Philippe Starck (Axor)

· Zusammenarbeit mit Axor seit 1992  
· [www.starck.com](http://www.starck.com)

### ANTONIO CITTERIO

Der Gentleman des italienischen Designs: Er steht wie kaum ein anderer für modernes Wohn-Design. Der Designer und Architekt lässt sich vom modernen Leben und Wohnen in den Großstädten dieser Welt inspirieren.

Meisterstücke: Mobilcontainer (Kartell), Badkollektion Axor Citterio M (Axor), Relax-Sessel Mart (B&B Italia), Badkollektion Axor Citterio (Axor) und Sofa Charles (B&B Italia)

· Zusammenarbeit mit Axor seit 2001  
· [www.antoniocitterioandpartners.it](http://www.antoniocitterioandpartners.it)

### PHOENIX DESIGN

Produkt-Design made in Germany: preisgekrönt mit über 400 Designpreisen.

Meisterstücke: Badkollektion Axor Montreux (Axor), Individual Slim Flachbildschirm (Loewe), Badkollektion Axor Uno<sup>2</sup> (Axor), SL375 Telefon (Siemens) und Badkollektion Axor Carlton (Axor)

· Zusammenarbeit mit Hansgrohe seit 40 Jahren  
· [www.phoenixdesign.com](http://www.phoenixdesign.com)

### JEAN-MARIE MASSAUD

Der führende Vertreter des organischen Designs: stellt die Symbiose zwischen Mensch, Natur und Raum her.

Meisterstücke: Lounge-Sessel Truffle (Porro), Vasen Mixed Trees (Serralunga), Badkollektion Axor Massaud (Axor) und Stuhl Flow (MDF)

· Zusammenarbeit mit Axor seit 2004  
· [www.massaud.com](http://www.massaud.com)

### PATRICIA URQUIOLA

Die Meisterin des Stilmix: verknüpft Altes mit Neuem, Verspieltes mit Floralem und verleiht ihren Kreationen einen femininen Touch.

Meisterstücke: Liege Antibodi (Moroso), Badkollektion Axor Urquiola (Axor), Patchwork-Teppich Mangas (Gandia Blasco), Lampen Chasen (Flos) und Stuhl Comeback (Kartell)

· Zusammenarbeit mit Axor seit 2004  
· [www.patriciaurquiola.com](http://www.patriciaurquiola.com)

### RONAN & ERWAN BOUROULLEC

Die Individualisten des Designs: Sie lassen den Benutzer gerne selbst entscheiden, was er aus ihren Objekten macht.

Meisterstücke: Wandsystem Clouds (Kvadrat), Sofa Alcove (Vitra), Dekosystem Algues (Vitra), Badkollektion Axor Bouroullec (Axor) und Stuhl Vegetal (Vitra)

· Zusammenarbeit mit Axor seit 2004  
· [www.bouroullec.com](http://www.bouroullec.com)

# MA- KING- OF

AXOR MASSAUD.

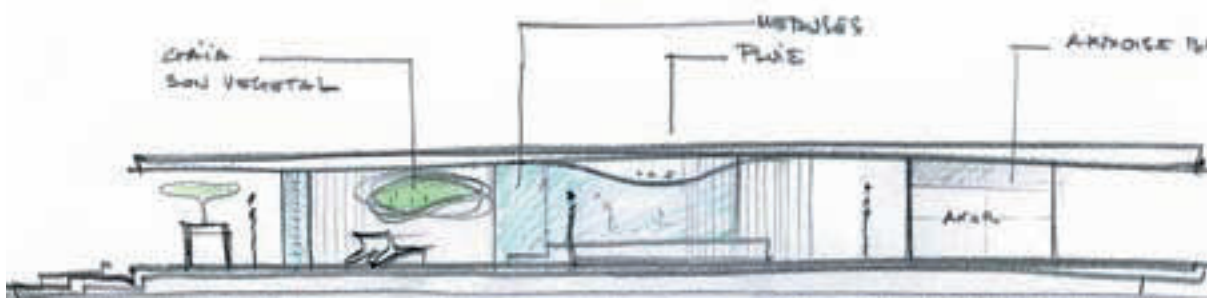

Ventes gris  
Préliminaire.

3 GALLERS.

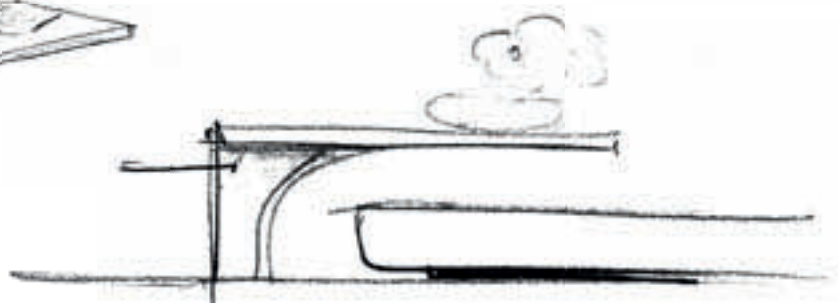
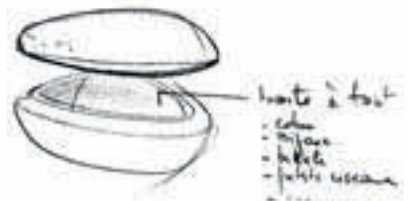



**WIE ENTSTEHT EIGENTLICH EINE KOLLEKTION? WIE IST DER WEG VOM BADTRAUM ZUR BADKOLLEKTION?**

Am Anfang einer jeden neuen Axor Kollektion steht die persönliche Vision des Designers. Bei Jean-Marie Massauds Idee vom perfekten Bad holt sich der Bewohner das Erlebnis Natur nach Hause. Für Axor skizzierte der Designer zunächst seinen Badraum im Axor WaterDream-Projekt. Dann gestaltete er die komplette Badkollektion, bei der er sich von der Natur inspirieren ließ. Der Schaft der Armatur orientiert sich an einem Grashalm, der Handtuchhalter zitiert die Philosophie von Massaud als verzweigter Ast,

die Vase zelebriert den rituellen Umgang mit dem Element Wasser, die ovale Box und der Kerzenhalter erinnern in ihrer Form an einen der Hand schmeichelnden Kieselstein.

Neben dem Designaspekt spielt auch die technische Dimension eine elementare Rolle. Die Funktionalität folgt dem Design. Klar, rein und schön wie ein natürlicher Wasserfall sollte das Wasser aus der Armatur fließen – so der Anspruch des Designers an Axor und sein Entwicklungsteam.

Wie konnte diese Idee realisiert werden? Das Prinzip „function follows form“ bedingte eine völlig neue Konstruktionsweise der Armatur. Das Innen-

leben der Armatur musste so konstruiert werden, dass das Wasser ruhig und geschmeidig aus dem Auslauf fließt. Um diesen eleganten Wasserstrahl zu erzeugen, mussten die Experten vom Hansgrohe Strahllabor in die sehr flache Platte ausgeklügelte Technik integrieren.

Das Ergebnis kann sich sehen lassen: eine Armatur, aus der sich ein wunderschöner Wasserfall ergibt. Ein besonders angenehm haptisches Erlebnis, bei dem zugleich wenig Wasser verbraucht wird.

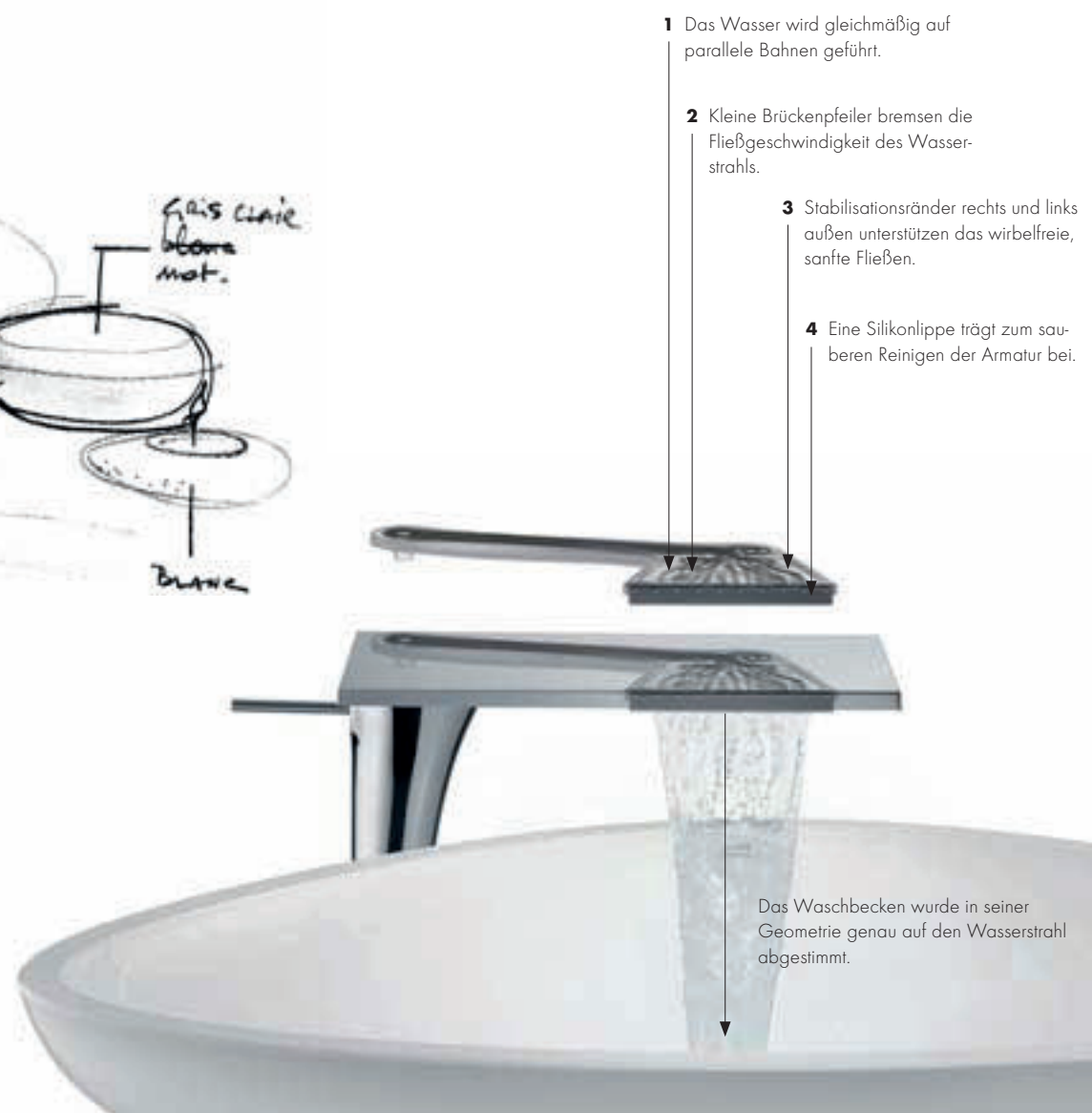
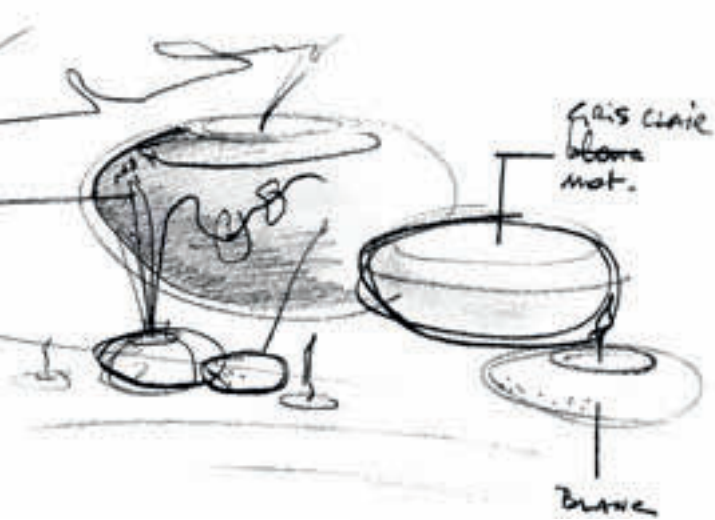

- 1 Das Wasser wird gleichmäßig auf parallele Bahnen geführt.
- 2 Kleine Brückenpfeiler bremsen die Fließgeschwindigkeit des Wasserstrahls.
- 3 Stabilisationsränder rechts und links außen unterstützen das wirbelfreie, sanfte Fließen.
- 4 Eine Silikonlippe trägt zum sauberen Reinigen der Armatur bei.

Das Waschbecken wurde in seiner Geometrie genau auf den Wasserstrahl abgestimmt.



# AUGEN- HÖHE UND AUGEN- MASS

Nach einem intensiven Austausch auf Augenhöhe zwischen dem Designer und dem Entwicklungsteam gehen die Axor Kollektionen schließlich in die Produktion. Hier in Schiltach, Deutschland, im eigenen Werk für die Designermarke Axor trifft modernste deutsche Ingenieurskunst auf langjährige Tradition. Es entstehen die Axor Kollektionen – insgesamt mehr als 5.000 verschiedene Produkte. Von Design und Technologie geprägte Wertarbeit. Es gehören viel Handarbeit und Augenmaß dazu, genau das umzusetzen, was sich die Designer ausgedacht haben.

Ihre hohen Anforderungen machen viele Produktionsschritte notwendig. Dazu gehört zum Beispiel, dass die Armatur besonders exakt gegossen und geschliffen werden muss. Oder dass die kantigen Flächen, um optimal verchromt werden zu können, einer noch intensiveren Bearbeitung bedürfen. In vielen Einzelschritten wird der Rohling wie ein roher Diamant veredelt, bis er seine letztendliche Ästhetik erreicht. Auch der Sockel der Axor Massaud Armatur wird so lange von Hand poliert, bis er seinen tief glänzenden Effekt erlangt. So nimmt die Armatur also ihren Weg von der Gießerei über die Poliererei und Galvanik bis schließlich in die Endmontage.

▼ 1. Gießerei



▼ 2. Poliererei



▲ 3. Galvanik



▲ 4. Endmontage

# ALLEIN EIN SCHMUCKSTÜCK. ZUSAMMEN EINE HARMONISCHE KOLLEKTION.



Standspiegel



Waschtischmischer

Waschschüssel



Zahnputzglas

Blumenvase

Absperrventil



Umstellventil



Unterputzthermostat



Kerzenhalter



Handtuchhalter

**WAS MACHT EIGENTLICH  
EINE BADKOLLEKTION AUS?**

Eine Badausstattung fängt bei der Armatur an und hört bei der Badewanne noch lange nicht auf. Die Philosophie des Designers zieht sich stets durch die komplette Kollektion, nicht nur durch typische Produkte wie Waschbecken und Wanne oder auch Thermostate und Ventile. Die Summe aller Einzelteile ergibt einen harmonischen Gesamteindruck im Bad. So entwickelt Axor nach den Skizzen und Wünschen der Designer Produkte von der Armatur bis zu den Accessoires aus einem

Guss. Die Kollektionen umfassen eine Vielzahl von Einzelprodukten – oftmals bis zu 80 Teile, die alle die Handschrift ihres jeweiligen Gestalters tragen und das Leben im Bad ein Stückchen angenehmer machen. So zeigt sich die Vielfalt individueller Lebensstile in den unterschiedlichen Badkollektionen – vom minimalistischen Wohnbad bis zu dem von der Natur inspirierten Ruhepol. Bei Axor Massaud beispielsweise komplettieren ein Kerzenhalter oder auch eine Blumenvase im typisch organischen Design das besondere Raumerleben. Bei anderen Kollektionen sind das zum Beispiel multifunktionale Raumteiler oder platzsparende Ablagen.



Wannenmischer, bodenstehend

Wanne



WC-Bürste

Box

Seifenschale

Wanneneinlauf



3-Loch Waschtischarmatur



---

# „WASSER IST EIN LEBENSELIXIER. SCHON DESWEGEN VERDIENT ES UNSER ALLER RESPEKT.“

Klaus Grohe

Jean-Marie Massaud geht es bei seiner Philosophie „Nature inspired Design“ um die Harmonie zwischen Menschen, Wasser und Raum. Das Zusammenspiel von Design, Technologie und dem sorgsamem Umgang mit unseren Ressourcen prägt jedoch jedes Projekt von Axor. In diesem Sinne schätzen wir die kostbaren Güter Wasser und Energie. Nicht verwunderlich, dass sich die Designer auch deshalb für die Zusammenarbeit mit Axor entscheiden.

Wahrscheinlich ist es die Lage im Schwarzwald, die Hansgrohe den Respekt vor der Natur besonders lehrt, ist man doch seit jeher auf sie angewiesen. Deshalb ist es für uns ganz natürlich, mit den Elementen Wasser und Energie verantwortungsvoll umzugehen. In diesem Sinne hat sich Hansgrohe schon immer als Überzeugungstäter des Umweltschutzes verstanden – lange bevor Sustainability zum unternehmerischen Modewort geworden ist. Als eines der ersten der Branche trieb das Unternehmen ressourcenschonende Technologien voran.

Nachhaltigkeit ist ein zentrales Thema, das viele Facetten umfasst: die ökologische, ökonomische und auch die soziale Verantwortung. Ein Bad, in dem sich der Mensch mehr als 20 Jahre wohl fühlen soll, stellt per se hohe Anforderungen an die Nachhaltigkeit: ein Design jenseits von Modetrends, langlebige Materialien und eine hohe Innovationskraft in Sachen Qualität und Technologie.



◀ Klaus Grohe, Sohn des Firmengründers und langjähriger Vorstands- und Aufsichtsratsvorsitzender, hat sich als einer der Ersten in der Branche für verbrauchsarme Wassernutzungssysteme eingesetzt.



### BEISPIELE FÜR UNSER GRÜNES ENGAGEMENT:

#### 1987

Erste Wassersparbrause:  
50 % weniger Wasserver-  
brauch als bisher

#### 1993

Größte Fotovoltaikanlage  
Deutschlands: Produktion von  
eigenem Solarstrom

#### 1994

Solarturm im Werk Offenburg:  
wegweisende Öko-Architektur  
und Gewinnung von eigenem  
Strom

#### 2001

Pontos Grauwasser-Recycling-  
system: Dusch- und Badewasser-  
aufbereitung für zweifache  
Wassernutzung

#### 2008

Erstes Wassersymposium:  
Expertenvorträge und Work-  
shops rund um die Ressource  
Wasser

#### 2009

Eco-Smart-Technologie: Reduk-  
tion des Wasserverbrauchs  
durch Durchflussbegrenzer

#### 2010

Axor Forum in Indien: „Mehr-  
wert Design im Hinblick auf  
Nachhaltigkeit“

#### 2012

Axor Starck Organic: mit inno-  
vativem Armaturenbrausestrahl,  
der nur sparsame 3,5 l/Min.  
verbraucht



# DARF ES NOCH EIN STÜCKCHEN INDIVIDUELLER SEIN?

Manchmal bedarf selbst ein ausgeklügeltes Produkt oder eine ausgefeilte Kollektion einer kleinen Modifikation, um das Bad noch persönlicher zu machen. In der Axor Manufaktur individualisieren wir mit viel Liebe zum Detail und in Handarbeitsqualität unsere Kollektionen nach Ihren persönlichen Vorstellungen und Bedürfnissen. Hätten Sie gerne eine spezielle Oberfläche?

Oder benötigen Sie eine kürzere oder längere Armatur? Würden Sie am liebsten Ihre Initialen auf einer Armatur verewigen? In unserer Axor Manufaktur treffen Sie auf Experten, die Ihren Sonderwünschen sehr gerne gerecht werden.

## Verlängern oder Verkürzen der Armatur

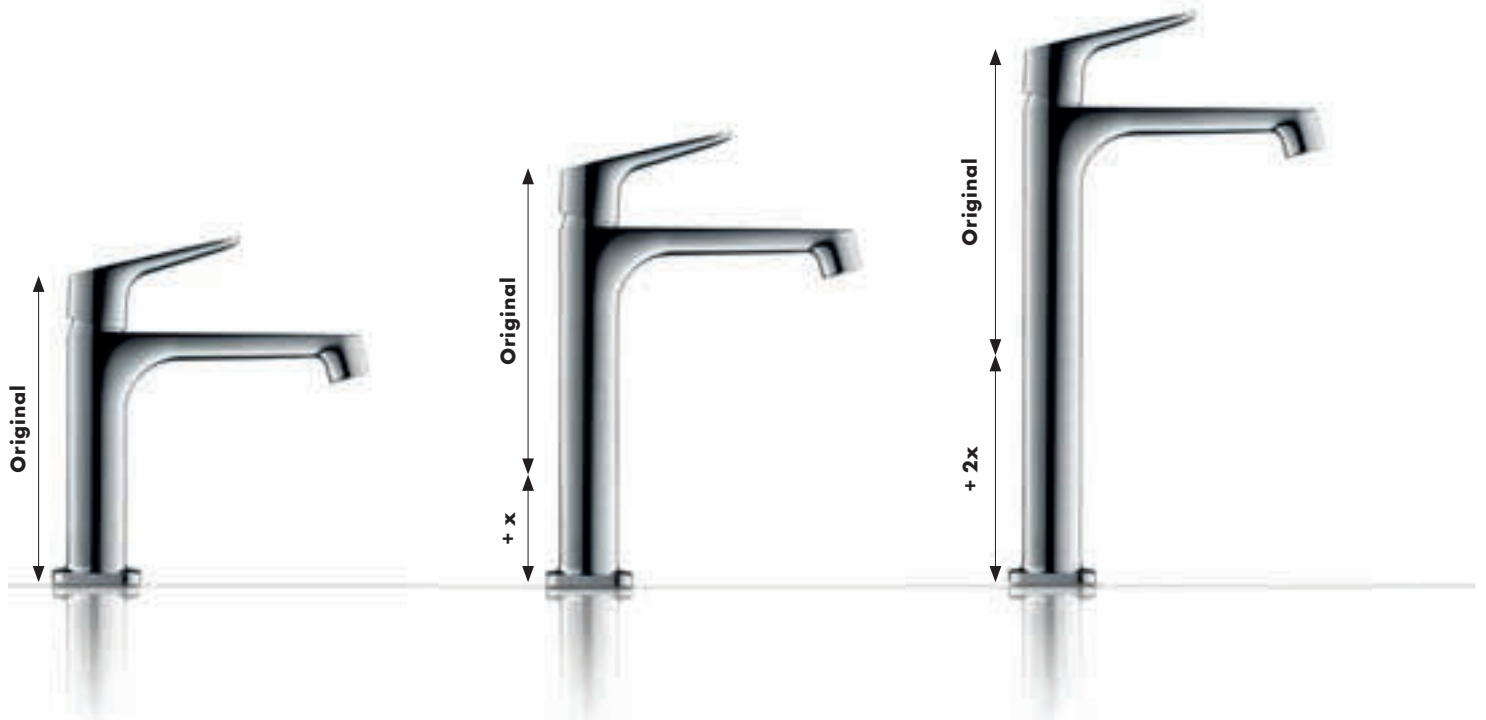

Produkte mit z. B. Initialen,  
Logos oder Wappen





**Sonderoberflächen**

Neben den gängigen Chrom-Oberflächen sind vor allem Gold- oder auch Edelstahl-Optik im Bad besonders ästhetisch. Diese zusätzliche Veredelung realisieren wir gerne für Sie in der Axor Manufaktur. Hier werden mittels

des umweltschonenden PVD-Beschichtungsverfahrens besonders hochwertige und kratzbeständige Oberflächen produziert. Weitere Oberflächen realisieren wir gerne auf Anfrage.

**GOLDOPTIK**



Polished

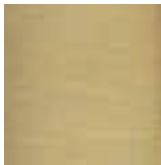

Brushed

**NICKEL**



Polished



Brushed

**BRASS**



Polished



Brushed



---

# TOP OF THE WORLD

Seit vielen Jahren finden die Kollektionen von Axor weltweit Einzug in herausragende architektonische Projekte. Architektur, die sich im wahrsten Sinne des Wortes sehen lassen kann. Objekte, die unterschiedlicher in ihrer Art nicht sein können. Und was ist es, das alle einigt? Ein hoher Anspruch an Qualität, Designinnovationen sowie der respektvolle Umgang mit dem Element Wasser. Axor ist deshalb in Top-Hotels ebenso zu Hause wie in herausragenden Bürogebäuden, in luxuriösen Hochsee-Yachten, in exklusiven privaten Apartments sowie in vielen weiteren internationalen Projekten. Private Bauherren finden das Besondere für ein individuelles Baderlebnis. Entscheidend für öffentliche Bauherren und Architekten sind oftmals die Exklusivität des Designs und der intelligente Umgang mit dem Wasser.

**AENEA DESIGNHOTEL REIFNITZ/ÖSTERREICH, ASIA THERME LINSBERG/ÖSTERREICH, BARCELÓ HARROGATE MAJESTIC HARROGATE/GROSSBRITANNIEN, BARVIKHA HOTEL MOSKAU/RUSSLAND, BRITISH AIRWAYS LOUNGE TERMINAL 5 LONDON/GROSSBRITANNIEN, BUDERSAND HOTEL GOLF & SPA SYLT/DEUTSCHLAND, BULGARI HOTEL LONDON/GROSSBRITANNIEN, BULGARI HOTEL MAILAND/ITALIEN, BULGARI RESORT BALI/INDONESIEN, BURJ KHALIFA DUBAI/VAE, CASA CAMPER BARCELONA/SPANIEN, CHÂTEAU BETHLEHEM MAASTRICHT/NIEDERLANDE, CHELSEA CLUB LONDON/GROSSBRITANNIEN, DEUTSCHER REICHSTAG BERLIN/DEUTSCHLAND, ELSE CLUB MOSKAU/RUSSLAND, ESTADIO CHIVAS GUADALAJARA/MEXIKO, „FLAME TOWERS“ FAIRMONT HOTEL BAKU BAKU/ASERBAIDSCHE, FINCA SON FONT MALLORCA/SPANIEN, FLOATING HOMES HAMBURG/DEUTSCHLAND, FOUR SEASONS PARK LANE LONDON/GROSSBRITANNIEN, GRAND HOTEL SAVOY LONDON/GROSSBRITANNIEN, HILTON MANCHESTER DEANS GATE MANCHESTER/GROSSBRITANNIEN, HILTON WALDORF ASTORIA BERLIN/DEUTSCHLAND, HOTEL CARLTON ST. MORITZ/SCHWEIZ, HOTEL INTERCONTINENTAL HANGZHOU/CHINA, HOTEL SILKEN PUERTA AMÉRICA MADRID/SPANIEN, HOUSE BUYS LEOPARD CREEK/SÜDAFRIKA, HYATT CAPITAL GATE ABU DHABI/VAE, KISE BETTEI HOTEL OKINAWA/JAPAN, LE MERIDIEN NEU-DELHI/INDIEN, MANDARIN ORIENTAL BARCELONA/SPANIEN, PHINIS THE ZEN YACHT HONGKONG/CHINA, RESTAURANT GEIST KOPENHAGEN/DÄNEMARK, SOFITEL DUBAI JUMEIRAH BEACH DUBAI/VAE, STAMFORD RESIDENCES SYDNEY/AUSTRALIEN, SUNSEEKER YACHTEN POOLE/GROSSBRITANNIEN, SWISSMAJESTIC HOTEL MONTREUX/SCHWEIZ, THE BEACH HOUSE MANUFARU MALEDIVEN, TURNING TORSO MALMÖ/SCHWEDEN, VILLA MAGNOLIA MOUGINS/FRANKREICH, W HOTEL OPÉRA PARIS/FRANKREICH, W HOTEL TAIPEH/TAIWAN, YOO APARTMENTS HAMBURG/DEUTSCHLAND, YOO APARTMENTS NEW YORK/USA U. V. M.**

---



**Stockwerke:**  
189

**Kollektion:**  
Axor Starck

**Architekt:**  
Adrian Smith, Chicago/USA

## BURJ KHALIFA DUBAI/VAE

Wie eine sechsblättrige heimische Wüstenblume ragt das architektonische Prestigeobjekt über die Metropole am Golf. Als im Januar 2010 der Turm des Kalifen der Emirate eingeweiht wurde, brach er alle Rekorde. Das bis dato höchste Gebäude der Welt zählt 189 Stockwerke, 900 Wohnungen, 37 Büroetagen und das Armani Hotel mit 160 Zimmern und Suiten. Mehr als 5.000 Armaturen der Kollektion Axor Starck haben ihren Anteil am Rekord.

# HOTEL MANDARIN ORIENTAL BARCELONA/SPANIEN

- Architekt: Carlos Ferrater, Barcelona/Spanien
- Innenarchitektin: Patricia Urquiola, Mailand/Italien
- Kollektion: Axor Urquiola
- Zimmer: 98

Das Hotel Mandarin Oriental liegt an der eleganten Einkaufsmeile Passeig de Gràcia, nur einen Steinwurf von Gaudís berühmter Casa Batlló entfernt. Die gebürtige Spanierin und preisgekrönte Designerin Patricia Urquiola betont mit ihrem Inneneinrichtungskonzept die asiatischen Wurzeln der Hongkonger Hotelgruppe und interpretiert die Oase des Luxus mit ihrem europäischen Blick neu. Ihr charakteristischer Stilmix zeigt sich an jeder Ecke: Es blühen abstrahierte Blumen auf einem Teppich aus orangefarbener Seide, Wolken aus Blattgold zieren die Decken und goldene Gitter erinnern an die schmiedeeisernen Tore von Barcelona. Die Kollektion Axor Urquiola fügt sich harmonisch ins Bad ein.

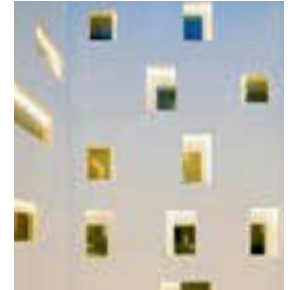

# ESTADIO CHIVAS GUADALAJARA/MEXIKO

- Architekten: Jean-Marie Massaud  
und Daniel Pouzet, Paris/Frankreich
- Kollektion: Axor Massaud
- Zuschauer: 45.000

Wie ein Vulkan schmiegt sich das Mehrzweckstadion in die Landschaft ein. Jean-Marie Massaud entwarf keine typische Stadionarchitektur, sondern ein neues menschliches und ökonomisches System, das die Landschaft und die Umwelt respektiert. Autos wurden unter das Stadion verbannt. Das Mehrzweckstadion mit Platz für 45.000 Zuschauer und mit Kinderspielzonen, Schönheitssalons, Kletterwand und Rollschuhbahn wird zum Familientreffpunkt. Die von der Natur inspirierte Architektur setzt sich auch im Design der Kollektion Axor Massaud fort.





## VILLA MAGNOLIA MOUGINS/FRANKREICH

· Architekten und Innenarchitekten:  
Sotyrys Pantopoulos, digital effect design studio, Krakau/Polen  
· Kollektionen: Axor Bouroullec, Axor Massaud, Axor Urquiola,  
Axor Citterio M, Axor Starck, Axor Starck X

Mougins ist ein kleines mittelalterliches Städtchen in der Nähe von Nizza in Südfrankreich und war ehemals Rückzugsort vieler Künstler und Prominenter wie Picasso, Édith Piaf oder Jacques Brel. Auf einem Hügel zwischen Pinien und Zypressenbäumen liegt die Villa Magnolia mit 1.000 Quadratmetern mit Patio, Garten, Swimmingpool, eingerichtet mit allem Luxus - modern und klassisch zugleich. Weißer Sandstein und exotisches Okuma-Holz an der Fassade verleihen der Villa eine besondere Ästhetik. Die neun Bäder wurden jeweils von den Badkonzepten unterschiedlicher Designer inspiriert, u. a. von Antonio Citterio, Patricia Urquiola oder auch Jean-Marie Massaud.





## W HOTEL, TAIPEH/TAIWAN

- Innenarchitekt: GA Design International, London/Großbritannien
- Kollektion: Axor Citterio
- Zimmer: 405

Seit 2011 lockt das W Hotel mit seinem topmodernen urbanen Chic Designfans aus aller Welt an. Aus vielen der 405 Zimmer und Suiten hat man einen Blick auf eines der höchsten Gebäude der Welt, den Taipei 101. Auch die halboffenen Bäder, die teilweise einen Blick auf die Skyline der asiatischen Metropole offerieren, setzen Maßstäbe in Sachen Luxus. Axor Citterio rundet das Gefühl von Wertigkeit stilvoll ab.



## PHINIS THE ZEN YACHT HONGKONG/CHINA

- Werft: Global Adventure Group, Hongkong/China
- Architekt: Zygmunt Choren, Danzig/Polen
- Innenarchitekt: Sotyrys Pantopoulos, digital effect design studio, Krakau/Polen
- Kollektionen: Axor Urquiola, Axor Massaud

Die Superyacht „The Zen“ ist ein kongenialer Mix aus einem traditionellen indonesischen Holz-Zweimaster und einem schwimmenden Fünf-Sterne-Hotel. Sechs Gästezimmer, die zweistöckige Eignersuite mit angeschlossenem Kinderzimmer, großzügige Deckfläche zum Relaxen sowie eine Plattform mit zwei Jetskis finden auf 53 Meter Platz. Im luxuriösen Interieur verleihen edle Teakböden, dunkle Palisanderwände und -decken sowie Ornamente, Skulpturen und Schnitzereien polinesischer, Maori- und asiatischer Kulturen eine exquisite tropische Anmutung.





## RESTAURANT GEIST KOPENHAGEN/DÄNEMARK

- Architekt und Innenarchitekt: SPACE Architecture & Interior Design, Kopenhagen/Dänemark
- Kollektionen: Axor Bouroullec, Axor Citterio

Das Restaurant des Sternekochs Bo Bech gehört inzwischen zu den gastronomischen Highlights der dänischen Hauptstadt. Hier trifft „neue nordische“ Küche auf ein fantasievolles Ambiente mit einer Prise skandinavischer Lässigkeit. Passend zum hippen Lifestyle: die Axor Bouroullec Kollektion in den dunkel gehaltenen Waschräumen. Auch in der Küche setzt der prämierte Restaurantchef auf höchste Qualität. Hier kommt die schlanke Armatur von Axor Citterio zum Einsatz.

## HYATT CAPITAL GATE ABU DHABI/VAE

- Bauherr: Abu Dhabi National Exhibition Company, Abu Dhabi/VAE
- Architekten: Robert Matthew, Johnson-Marshall & Partners (RMJM), Abu Dhabi/VAE
- Kollektion: Axor Citterio
- Zimmer: 189

Ein weiterer Superlativ im Wüstenstaat: In Abu Dhabi steht das am stärksten geneigte Gebäude der Welt. Der Capital Gate Tower ragt 160 Meter hoch in die Wüste und ist mit seiner 18°-Neigung um 14° schiefer als sein Pendant in Pisa/Italien. In den oberen 16 Stockwerken hat das Hyatt eine neue noble Adresse gefunden. Die 189 Zimmer und Suiten des Businesshotels verfügen über bodentiefe Fenster, die eine spektakuläre Aussicht auf die Skyline von Abu Dhabi und den Persischen Golf bieten. Die Kollektion Axor Citterio ergänzt mit ihrem individuellen und exklusiven Charakter den luxuriösen und zeitgenössischen Stil des Hotels auch im Bad.



Wasser ist der Ursprung allen  
Wasser ist der Ursprung allen  
Lebens. Jean-Marie Massaud  
entwickelt ein Badkonzept im  
Einklang mit der Natur. Die  
Dusche wird zu einer Regen-  
wolke. Der Schwallstrahl  
entwickelt ein Badkonzept im  
Einklang mit der Natur. Die  
Dusche wird zu einer Regen-  
wolke. Der Schwallstrahl

Nature inspired  
Einklang mit der Natur: Die  
Dusche wird zu einer Regen-  
wolke. Der Schwallstrahl  
entwickelt ein Badkonzept im  
Einklang mit der Natur: Die  
Dusche wird zu einer Regen-  
wolke. Der Schwallstrahl

Design  
Nature inspired  
Einklang mit der Natur: Die  
Dusche wird zu einer Regen-  
wolke. Der Schwallstrahl  
entwickelt ein Badkonzept im  
Einklang mit der Natur: Die  
Dusche wird zu einer Regen-  
wolke. Der Schwallstrahl

Design  
Nature inspired  
Einklang mit der Natur: Die  
Dusche wird zu einer Regen-  
wolke. Der Schwallstrahl  
entwickelt ein Badkonzept im  
Einklang mit der Natur: Die  
Dusche wird zu einer Regen-  
wolke. Der Schwallstrahl

Wanne zu einem See

Nature inspired

Design.

**Axor** Massaud







**NATURE INSPIRED DESIGN.**

Wasser ist Ursprung allen Lebens. Jean-Marie Massaud entwickelte eine Badkollektion im Einklang mit der Natur: Der Schwallstrahl wird zum Wasserfall. Der Handtuchhalter zu einem Ast. Die Wanne zu einem See.

Axor Massaud schafft die harmonische Verbindung zwischen organischen und geometrischen Formen. Geschwungene Linien hier, dort eine Ablage, aus der sanft das Wasser fließt. Axor Massaud bringt die Natur ins Badezimmer und lässt uns das Element Wasser sinnlich erleben.



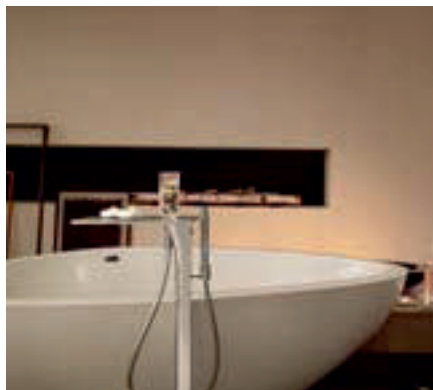
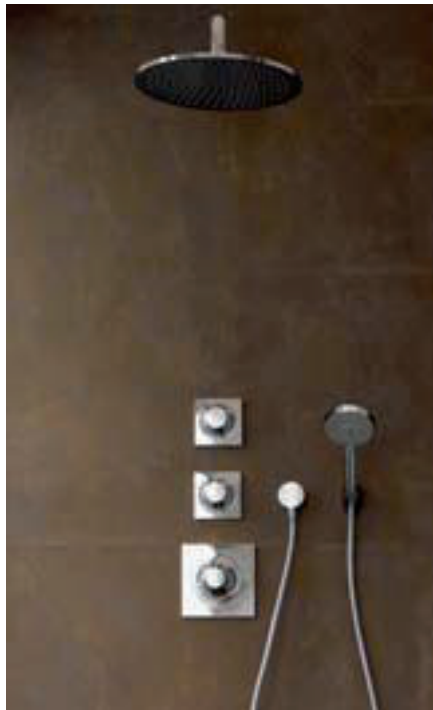

---

# Axor Starck Organic

*organic*

3.5 l/min

**voluminous**

*heart*

**efficiency**

**mixer shower spray**

*harmony*

*design*

**eco**

**head**

*energy*

## WIE VIEL VERSTAND KANN IN EINER BAD- KOLLEKTION STECKEN? UND WIE VIEL HERZ?

Sehr viel. Axor Starck Organic ist die neue Kollektion, die in Zusammenarbeit mit Philippe Starck entstand. Mit ihr kommen Design und Technologie, Ökologie und Ökonomie in Harmonie. Der so noch nie dagewesene Armaturenbrausestrahl lässt uns das Wasser besonders sinnlich erleben und dabei gleichzeitig Wasser sparen. Das revolutionäre Bedienkonzept mit getrennter Temperatur- und Wassermengenregulierung macht uns den nachhaltigen Umgang mit dem Lebelement Wasser bewusster.





Das kraftvolle Design von Axor Starck Organic ist skulptural und von schlichter Schönheit. Die Natur stand Pate: Die elegante minimalistische Linienführung des Designs zitiert die Natur in all ihrer Vitalität, Energie und Effizienz.



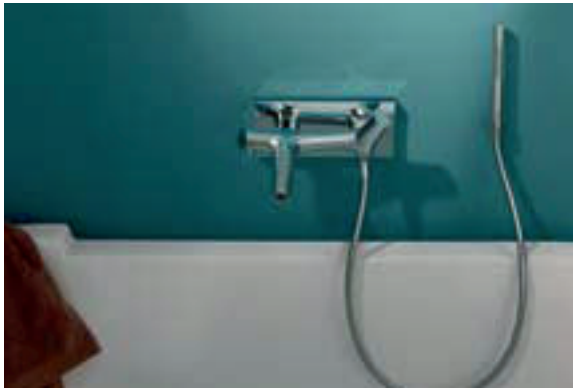

---

## Axor Starck



Kom

### **DIE ÄSTHETIK DES MINIMALISMUS.**

In einer hektischen Zeit sehnt sich der Mensch verstärkt nach Ruhe und Einfachheit. Axor Starck konzentriert sich deshalb auf das Wesentliche: den Genuss des Wassers. Charakteristisch für die Armatur aus der Feder des Designers Philippe Starck ist der einfach zu bedienende Joystick-Griff.



**Minimalismus**

Individuell  
Wesentlich  
Ruhe  
Mehr  
Gutes  
Purismus  
Weglassen  
Archaisch  
Kraft  
Bad  
Weniger  
Einfachheit  
Erlebnis  
Klar  
Design  
Ursprünglich  
Emotional  
Schlank  
Ästhetik  
promisslos





Das Prinzip der Reduktion zeigt sich in elementaren Formen und klaren Funktionen. Die unterschiedlichen Axor Starck Badarmaturen - ob für den Waschtisch, die Dusche oder die Wanne - sind schnörkellos und kompromisslos: Nichts lenkt ab.



## Axor Urquiola

*Awakening*  
your **SENSES.**

*Eine Badkollektion, die unsere Sinne weckt.*

*Patricia Urquiola liebt den MIX aus  
unterschiedlichen Stilen. Jedes einzelne Element  
besitzt seinen eigenen CHARME und  
verbindet sich im Raum zu einer wohnlichen  
EINHEIT. Altes und Neues  
verschmilzt wunderbar miteinander.*

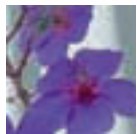



Weiche Formen, die mit Asymmetrien und großen Flächen verschmelzen. Armaturen wie natürlich gewachsen. Waschschüssel und Wanne erinnern in ihrer archetypischen Form an Waschtuber. Axor Urquiola ist eine sinnliche, fantasievolle Kollektion und reich bis ins Detail. Sie ist so anpassungsfähig, dass sie sich mit allen Gegenständen im Bad wunderbar kombinieren lässt.



**WIE SIEHT EINE BADKOLLEKTION AUS,  
DIE VOM MODERNEN LEBEN IN DER GROSS-  
STADT INSPIRIERT IST?**

Sie trägt die hohe Kunst des zeitlos modernen Designs in sich. Auffallend schlanke Formen und eine elegante Gesamterscheinung prägen Axor Citterio M. M - das steht für Modernität, Metropole und für Mailand, die Stadt des Designers Antonio Citterio.

MAILAND  
METROPOLI  
MODERNITÀ  
CITTE



# Axor Citterio M



Axor Citterio M ist eine Kollektion, die sich mit ihrer einzigartigen Leichtigkeit und ihrem zurückhaltenden und trotzdem sehr markanten Design bestens in die unterschiedlichen Lebensstile einpasst. Die schmalen Silhouetten verleihen der Armatur eine besondere Eleganz. Antonio Citterio schaffte es, aus einer vermeintlich normalen Armatur ein besonderes Objekt zu gestalten.





F

e

F

r

e

E

|

e

t

O

Compose

### WIE VIEL FREIRAUM KANN ICH MIR IM BAD SCHAFFEN?

Axor Bouroullec ist eine Kollektion, der kein starres Schema zugrunde liegt. Vielmehr ist sie so flexibel, dass man die einzelnen Elemente ganz einfach miteinander kombinieren kann. Das organische, elegante Design von Ronan & Erwan Bouroullec drängt sich an keiner Stelle in den Vordergrund. Eine Kollektion aus mehr als 70 Produkten, die uns wie noch nie die Chance eröffnet, das Bad auf unsere Bedürfnisse, unser ästhetisches Empfinden und unseren Raum zuzuschneiden. Wir haben die Freiheit, frei zu gestalten.

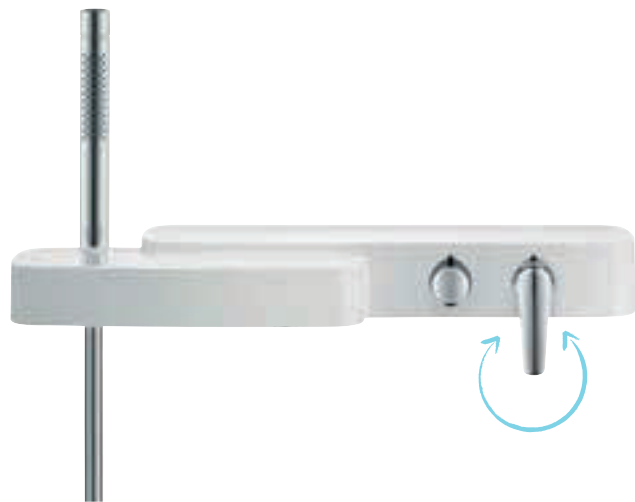

# Axor Bouroullec

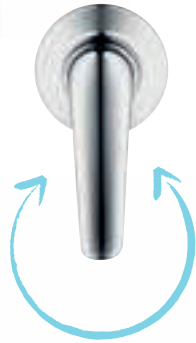

Die Kollektion Axor Bouroullec ist ein offenes System. Die Armatur muss dabei nicht mehr länger ihren Platz in der Mitte des Waschtischs haben. Sie lässt sich nun an unterschiedlichen Stellen über, auf und um den Waschtisch herum platzieren. Optionen werden zu Multioptionen.

Das charakteristische Element von Axor Bouroullec sind die Ablagen im schmeichelhaft organischen Design. Sie können in allen Bereichen im Bad zum Einsatz kommen und dienen dazu, die Armatur zu platzieren oder persönliche Dinge abzulegen.

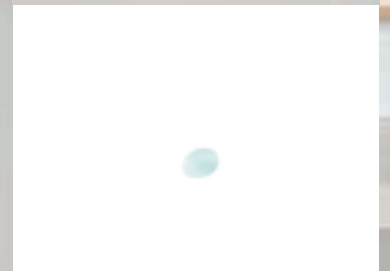



**Axor Uno<sup>2</sup>**



**2**



**o**





**DER KLASSIKER DER ZURÜCKHALTUNG.**

Ein klares geometrisches Design mit schlanken Grundformen macht den unaufdringlichen Stil dieser Armaturenkollektion aus. Dadurch kann sie sich in jedes Badambiente einbringen und lässt dem Menschen Raum, sich selbst zu entfalten. Axor Uno<sup>2</sup> wurde von Phoenix Design entworfen.

---

Zeitlos moderne zylindrische Formen - mit hohen schlanken Ausläufen - passen zu allen, die schnörkelloses Design lieben. Als Zweigriffarmatur oder als Einhebelmischer mit dem markanten Bügelgriff, als schlichte Version für die Wand oder für eine hohe Waschschüssel - Axor Uno<sup>2</sup> ist wie gemacht für alle Bereiche im Bad und nimmt sich stets zurück.





---

# Axor Citterio

## **LUXUS AUF DEN ZWEITEN BLICK.**

Antonio Citterio verneigt sich vor dem Element Wasser mit einer besonders klassisch-elegantem Kollektion: Axor Citterio lässt uns die Zeit, die wir im Bad verbringen, aufs Schönste genießen. Eine angenehm zeitlose Kollektion, bei der „Sich etwas Gutes tun“ zum Leitgedanken der ästhetischen Auffassung wird.

---

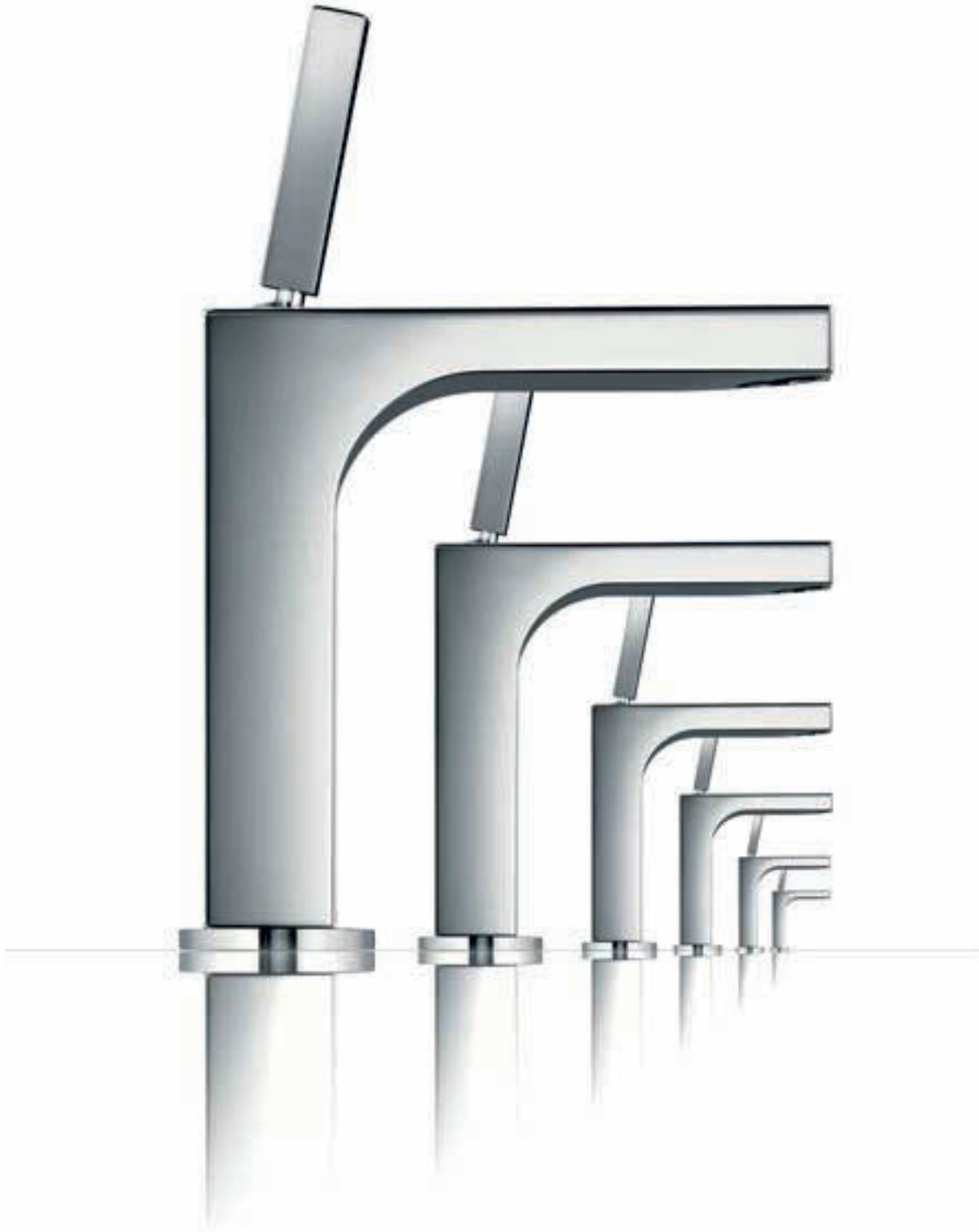



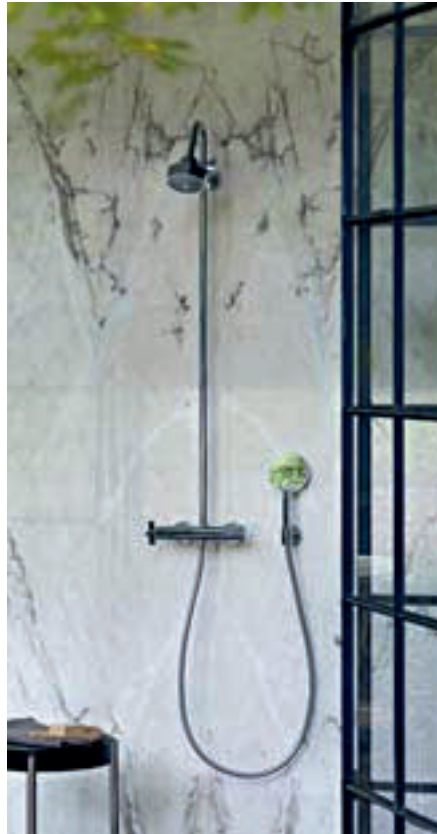

Der Reichtum der aufs Präziseste geformten Flächen und Kanten und schönen Details offenbart sich erst auf den zweiten Blick. Axor Citterio spielt mit sanften Rundungen, die dem Lauf des Wassers folgen, zeigt geradlinige Eleganz beim Hebelgriff oder eleganten Kreuzgriff. Die Armaturen im klassisch-eleganten Design und von anspruchsvoller Fertigungsqualität sind echte Klassiker im Bad.



---

## Axor Carlton

### **HOMMAGE AN DIE GOLDENEN 20ER.**

Mit seinen nostalgisch geschwungenen Formen erinnert uns Axor Carlton an die Zeiten der mondänen Grandhotels der 20er Jahre. Retro-Design von Phoenix Design mit dem Komfort einer modernen Armatur, die jeden Trend überdauert.











Die opulente Armaturenkollektion Axor Carlton verstrahlt ein Gefühl von Luxus - als Dreiloch- oder Zweigriff-Variante am Waschtisch genauso wie als nostalgische Showerpipe bis hin zu den Accessoires.

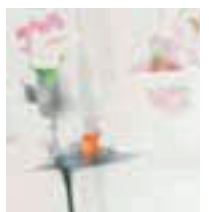

---

**Axor** Montreux





**TRADITION IM BADEZIMMER.**

Axor Montreux ist eine Hommage an den berühmten Kurort am Genfer See. Die authentische Badkollektion aus der Feder von Phoenix Design versetzt uns in das frühe 20. Jahrhundert zurück und fängt den Zeitgeist der Belle Époque mit ihren romantischen Kurbädern ein.



Axor Montreux passt in ein traditionelles genauso wie in ein modernes Badambiente. Detailgenau zitieren die Armaturen das traditionelle Industriedesign, das in seinem Inneren voller moderner Technik steckt. Passend zur stilvollen Armaturenkollektion gibt es charmante Badaccessoires, wie beispielsweise den Seifenkorb.





**Axor** ShowerCollection designed by Philippe Starck

**Just**

**• i x  
m**

**• it!**

**HAUTE COUTURE  
FÜR DIE DUSCHE.**

„Just mix it!“ heißt das Motto der Axor ShowerCollection. Ein einfaches Baukastensystem aus Brausen, Armaturen und Accessoires bietet uns nahezu unendliche Möglichkeiten zur gestalterischen Freiheit. 12 x 12 cm große Quadrate lassen sich beliebig nach unseren Vorstellungen anordnen: Ob ganz linear oder frei – alles ist möglich. Die Axor ShowerCollection entstand in Kooperation mit Philippe Starck.



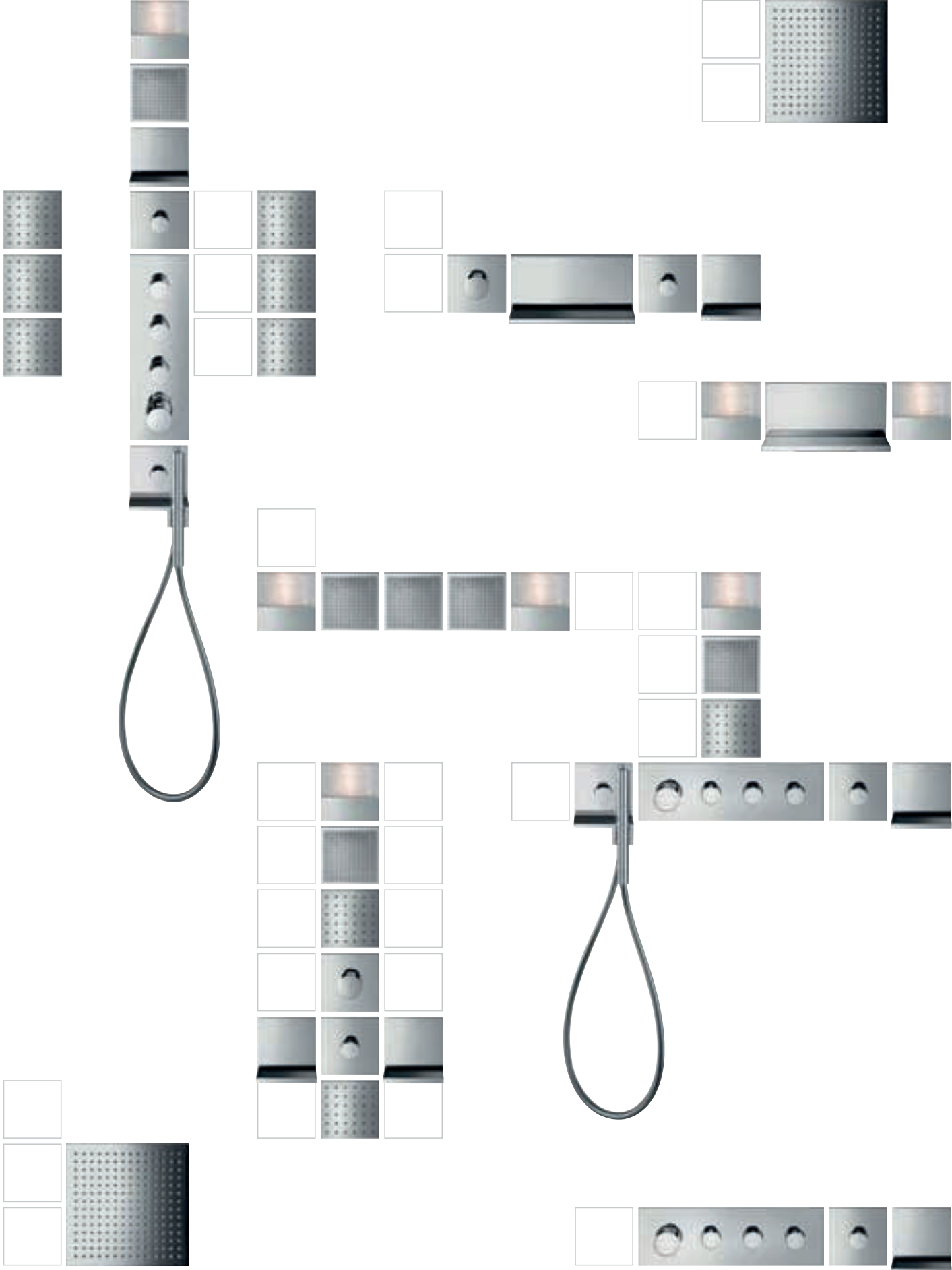

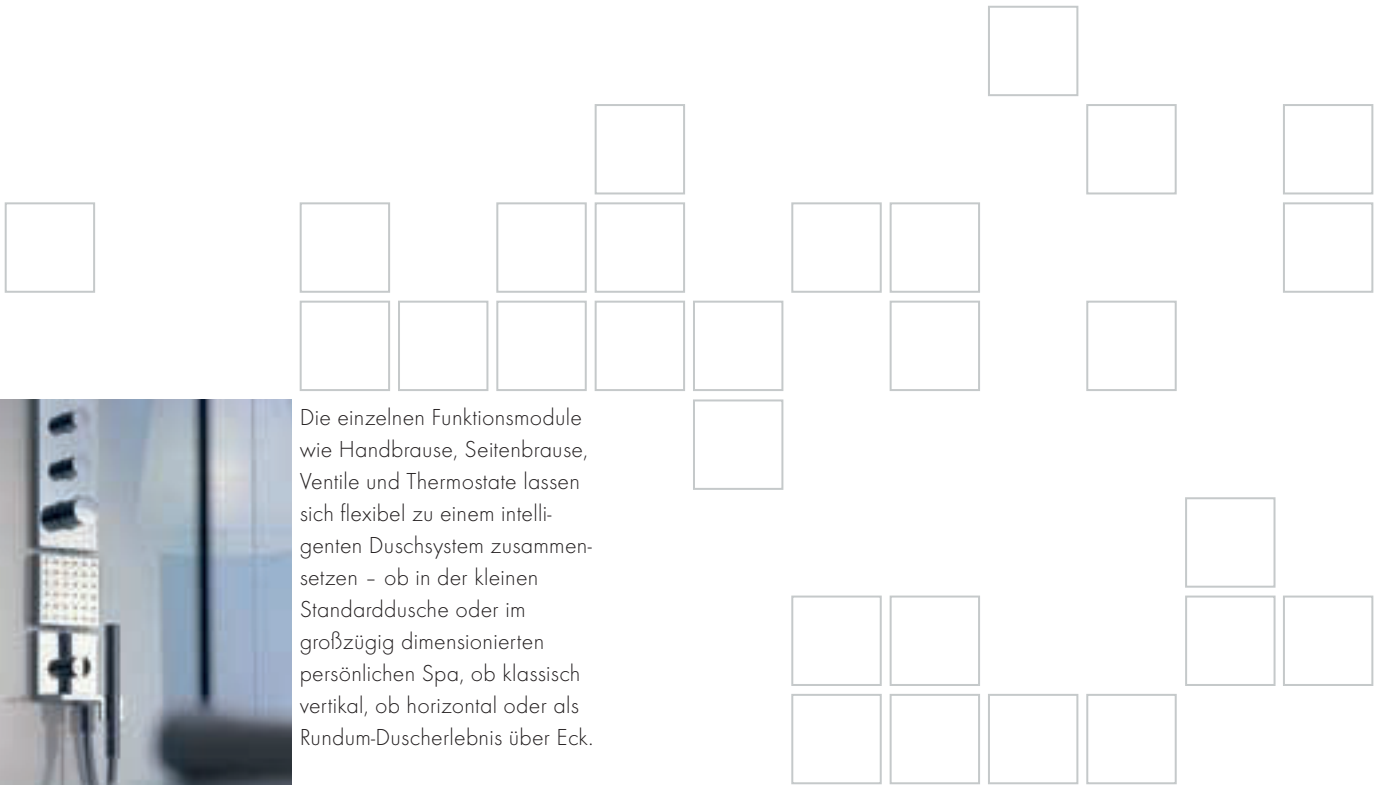

Die einzelnen Funktionsmodule wie Handbrause, Seitenbrause, Ventile und Thermostate lassen sich flexibel zu einem intelligenten Duschsystem zusammensetzen - ob in der kleinen Standarddusche oder im großzügig dimensionierten persönlichen Spa, ob klassisch vertikal, ob horizontal oder als Rundum-Duscherlebnis über Eck.

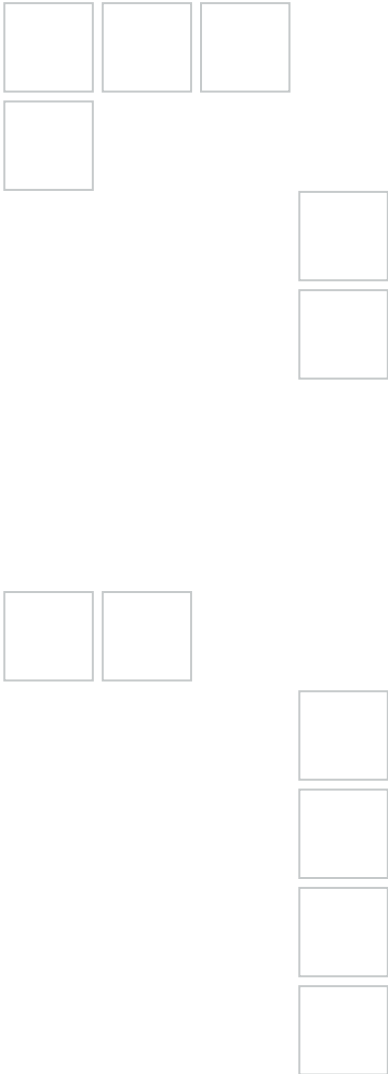

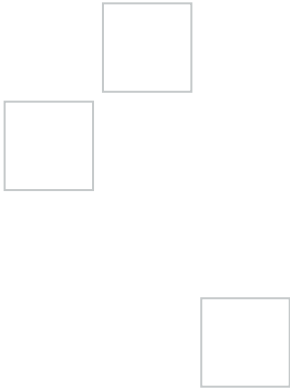

# WIE VIELE MÖGLICHKEITEN GIBT ES, EIN EINZIGARTIGES BADEZIMMER ZU REALISIEREN?

Badbereich: ca. 16 m<sup>2</sup>

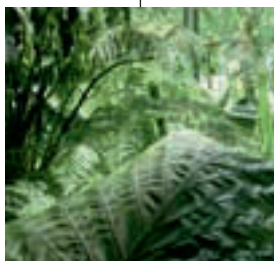

Dieses Raumkonzept ist ein Beispiel dafür, wie Natur und Architektur, Bade- und Schlafzimmer miteinander verschmelzen und wie mit einem offenen Duschbereich der Raum zu einem sinnlich erlebbaren Wellnessort wird. Toilette und Bidet sind vom Wohlfühlbereich sinnvoll abgetrennt. Mehr dazu finden Sie auf den Seiten 28-31 sowie im Internet unter [www.head-and-heart.com](http://www.head-and-heart.com)



Es gibt unendlich viele Möglichkeiten, sein ganz individuelles Bad Wirklichkeit werden zu lassen. Und da jeder Mensch Wohlfühlen für sich anders definiert, bekommt die persönliche Gestaltung des Badezimmers einen wichtigen Stellenwert. Wie viel Raum haben Sie zur Verfügung? Wie viel Privatsphäre benötigen Sie? Wie viele Personen nutzen das Bad? Welche Funktionen sollen integriert werden? Soll das Bad zum Beispiel Rückzugsort, kompaktes Spa oder großzügige Wohnbade-landschaft sein? Wie lange wollen Sie sich im Bad aufhalten? Mögen Sie Pflanzen?

Mit den Axor Badinspirationen geben wir Ihnen Antworten auf Ihre Fragen rund ums Bad. Das umfasst architektonische Konzepte, wie man den Raum intelligent aufteilen kann - in großzügigen wie auch in kleineren Grundrissen. Und die Ideen zeigen, wie bestimmte Materialien, eine durchdachte Lichtführung, Accessoires und andere wohnliche Elemente ebenso dazu beitragen können, ästhetische Erlebnisse zu eröffnen.

---

# **UND WIE SIEHT IHR BADTRAUM AUS?**

MEHR ZU  
BADTRÄUMEN  
UND TRAUM-  
BÄDERN BEI  
IHREM FACH-  
HÄNDLER IN  
DER NÄHE,  
AUF UNSERER  
WEBSITE ODER  
IM GESAMT-  
KATALOG.

**Deutschland** - Hansgrohe · Postfach 1145 · D-77757 Schiltach  
Telefon +49 7836 51-0 · Telefax +49 7836 51-1300 · info@hansgrohe.de · www.hansgrohe.de

**Österreich** - Hansgrohe · Industriezentrum NÖ-Süd · Straße 2d/M18 · 2355 Wiener Neudorf  
Telefon +43 2236 62830 · Telefax +43 2236 62830-22 · info@hansgrohe.at · www.hansgrohe.at

**Schweiz** - Hansgrohe AG · Industriestr. 9 · 5432 Neuenhof  
Telefon +41 56 4162626 · Telefax +41 56 4162627 · info@axor.ch · www.axor.ch



D - **Axor** Markenbrochure 2013. Technische Änderungen sowie Farbabweichungen aus drucktechnischen Gründen vorbehalten.  
Form-Nr. 84001232 · 02/2013/18.7 · Printed in Germany · CO<sub>2</sub>-kompensiert, gedruckt auf 100% chlorfrei gebleichtem Papier.

**AXOR**<sup>®</sup>  
hansgrohe



Axor - Hansgrohe SE · Postfach 1145 · D-77757 Schiltach · Telefon +49 7836 51-0  
Telefax +49 7836 51-1300 · info@axor-design.com · www.axor-design.com

Mehr zur Marke Axor und  
zu den Kollektionen unter:

**[www.axor-design.com](http://www.axor-design.com)**

Werden Sie Fan auf Facebook.  
Auf der offiziellen Axor Seite finden Sie  
Anregungen und Themen rund um Bad,  
Wasser, Design und Architektur:

**[www.facebook.com/axor.design](http://www.facebook.com/axor.design)**

Schöne Impressionen von Axor finden  
Sie auf unserer offiziellen Seite bei Pinterest:

**<http://pinterest.com/axor/>**

---